

# Круглые каналные вентиляторы

## K/KV 100

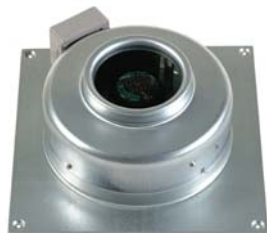

K 100



KV 100

- Возможность регулирования скорости
- Встроенные термоконтакты
- Установка в любом положении
- Не требуют обслуживания и надежны в работе

Вентиляторы серии K предназначены для установки непосредственно в воздуховодах, тогда как вентиляторы серии KV предназначены для крепления на стену.

Рабочие лопадки вентиляторов загнуты назад. Используются двигатели с внешним ротором. Быстроразъемный хомут FK облегчает монтаж и демонтаж, а также предотвращает передачу вибрации на воздуховод. Скорость вентиляторов можно регулировать с помощью бесступенчатого тиристора или 5-ти ступенчатого трансформатора.

Обе модели снабжены встроенными термоконтактами с автоматическим перезапуском для защиты электродвигателя от перегрева. Корпус изготовлен из оцинкованной листовой стали.

		K/KV 100 M	K/KV 100 XL
Напряжение/Частота	V/50 Гц	230	230
Фазность	~	1	1
Потребляемая мощность	Вт	24	73
Ток	А	0,11	0,32
Макс. расход воздуха	м³/с (м³/час)	0,054 (195)	0,069 (247)
Частота вращения	мин <sup>-1</sup>	2730	2385
Макс. температура перемещаемого воздуха	°С	70	70
Макс. темп. перемещаемого воздуха при регулировании	°С	70	70
Уровень звукового давления на расстоянии 3 м	дБ(А)	34	48
Вес	кг	2	3
Класс изоляции двигателя		B	B
Класс защиты двигателя		IP 44	IP 44
Емкость конденсатора	мкф	1	2
Тип термозащиты		Автоматическая	Автоматическая
Регулятор скорости, пятиступенчатый	Трансформатор	RE 1,5	RE 1,5
Регулятор 5-ст., высокая/низкая скорость	Трансформатор	REU 1,5	REU 1,5
Регулятор скорости, бесшаговый	Тиристор	MTY 1AU	MTY 1AU
Схема подключения, стр. 11-13		2	2

## Принадлежности



МК стр. 509

FK стр. 509

SG стр. 510

VK стр. 511

VK стр. 511

RSK стр. 512

LDC стр. 514

FFR стр. 516

CB стр. 521

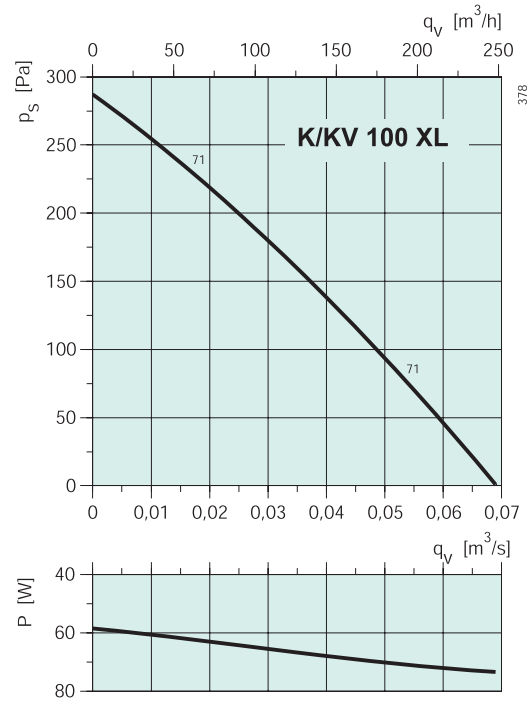
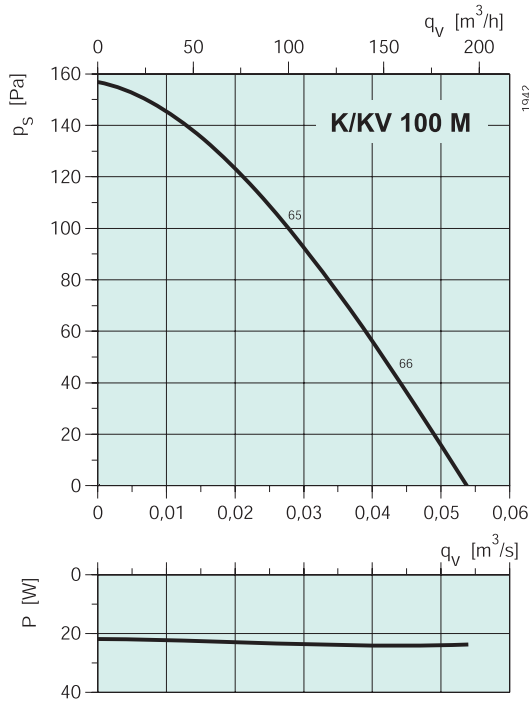

## K/KV 100 M

	Гц	Октавные полосы частот, Гц								
		Общ.	63	125	250	500	1k	2k	4k	8k
L <sub>WA</sub> Канал	дБ(A)	65	53	54	61	60	52	47	34	24
L <sub>WA</sub> к окружению	дБ(A)	41	28	15	17	34	38	33	21	8
с LDC 100-600										
L <sub>WA</sub> Канал	дБ(A)	55	53	46	47	34	18	6	0	0

Условия испытаний: q<sub>v</sub> = 0,03 м<sup>3</sup>/с, P<sub>s</sub> = 91 Па

## K/KV 100 XL

	Гц	Октавные полосы частот, Гц								
		Общ.	63	125	250	500	1k	2k	4k	8k
L <sub>WA</sub> Канал	дБ(A)	71	57	60	69	65	59	55	48	41
L <sub>WA</sub> к окружению	дБ(A)	55	39	41	42	48	52	47	37	30
с LDC 100-600										
L <sub>WA</sub> Канал	дБ(A)	60	57	52	55	39	25	14	3	16

Условия испытаний: q<sub>v</sub> = 0,016 м<sup>3</sup>/с, P<sub>s</sub> = 235 Па

## K 100

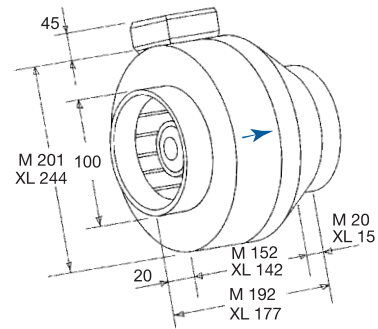

## KV 100

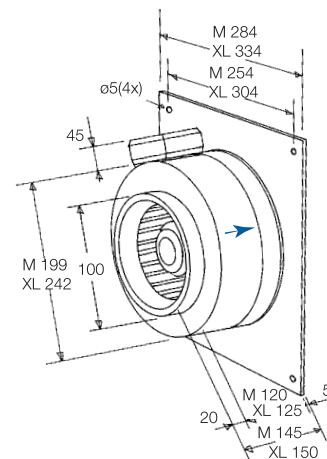

## Электрические принадлежности



Трансформатор  
стр. 485



Тиристор  
стр. 487

# Круглые каналные вентиляторы

## K/KV 125



K 125

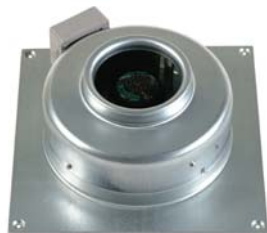

KV 125

- Возможность регулирования скорости
- Встроенные термоконтакты
- Установка в любом положении
- Не требуют обслуживания и надежны в работе

Вентиляторы серии K предназначены для установки непосредственно в воздуховодах, тогда как вентиляторы серии KV предназначены для крепления на стену.

Рабочие лопадки вентиляторов загнуты назад. Используются двигатели с внешним ротором. Быстроразъемный хомут FK облегчает монтаж и демонтаж, а также предотвращает передачу вибрации на воздуховод. Скорость вентиляторов можно регулировать с помощью бесступенчатого тиристора или 5-ти ступенчатого трансформатора.

Обе модели снабжены встроенными термоконтактами с автоматическим перезапуском для защиты электродвигателя от перегрева. Корпус изготовлен из оцинкованной листовой стали.

		K/KV 125 M	K/KV 125 XL
Напряжение/Частота	В/50 Гц	230	230
Фазность	~	1	1
Потребляемая мощность	Вт	24	76
Ток	А	0,11	0,34
Макс. расход воздуха	м³/с (м³/час)	0,059 (214)	0,089 (321)
Частота вращения	мин <sup>-1</sup>	2725	2320
Макс. температура перемещаемого воздуха	°С	70	70
Макс. темп. перемещаемого воздуха при регулировании	°С	70	70
Уровень звукового давления на расстоянии 3 м	дБ(А)	38	44
Вес	кг	2	3
Класс изоляции двигателя		B	B
Класс защиты двигателя		IP 44	IP 44
Емкость конденсатора	мкф	1	2
Тип термозащиты		Автоматическая	Автоматическая
Регулятор скорости, пятиступенчатый	Трансформатор	RE 1,5	RE 1,5
Регулятор 5-ст., высокая/низкая скорость	Трансформатор	REU 1,5	REU 1,5
Регулятор скорости, бесшаговый	Тиристор	MTY 1AU	MTY 1AU
Схема подключения, стр. 11-13		2	2

## Принадлежности



МК стр. 509

FK стр. 509

SG стр. 510

VK стр. 511

IGK стр. 513

RSK стр. 512

LDC стр. 514

FFR стр. 516

CB стр. 521

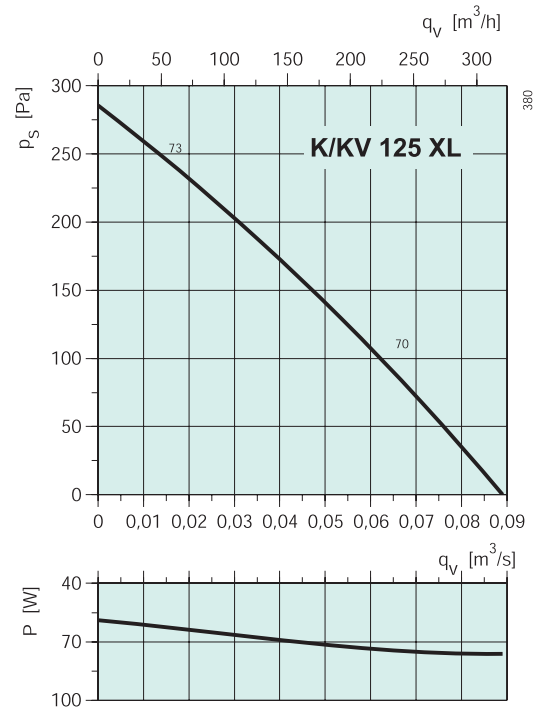
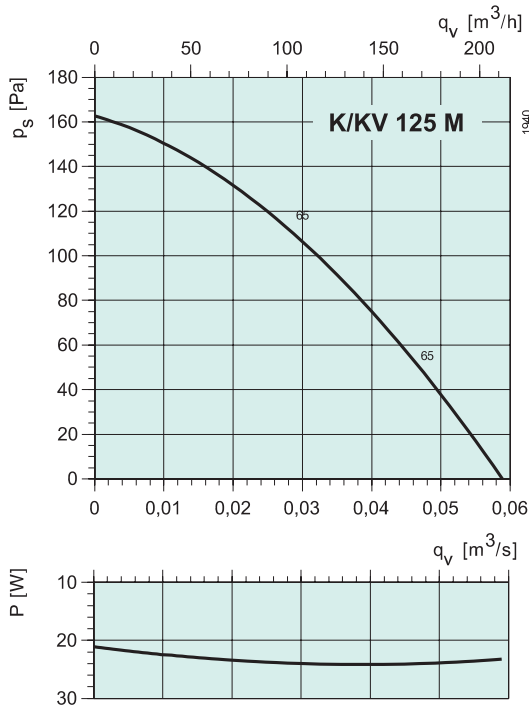

## K/KV 125 M

Октавные полосы частот, Гц

Гц Общ. 63 125 250 500 1k 2k 4k 8k

L<sub>WA</sub> Канал дБ(A) 65 53 58 58 61 51 46 33 22

L<sub>WA</sub> к окружению дБ(A) 45 34 25 29 43 38 32 21 9

с LDC 125-600

L<sub>WA</sub> Канал дБ(A) 56 53 52 46 39 23 9 0 0

Условия испытаний: q<sub>v</sub> = 0,034 м<sup>3</sup>/с, P<sub>s</sub> = 96 Па

## K/KV 125 XL

Октавные полосы частот, Гц

Гц Общ. 63 125 250 500 1k 2k 4k 8k

L<sub>WA</sub> Канал дБ(A) 70 60 60 67 64 58 57 51 51

L<sub>WA</sub> к окружению дБ(A) 51 38 42 38 45 40 44 39 40

с LDC 125-600

L<sub>WA</sub> Канал дБ(A) 62 60 54 55 42 30 20 13 29

Условия испытаний: q<sub>v</sub> = 0,06 м<sup>3</sup>/с, P<sub>s</sub> = 91 Па

## K 125

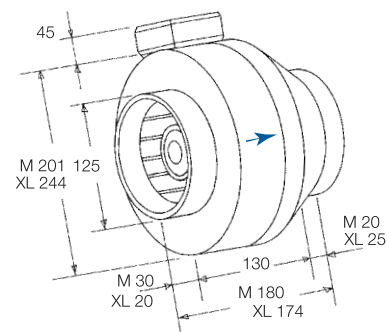

## KV 125

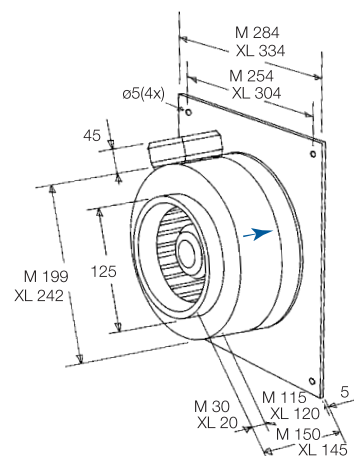

## Электрические принадлежности



Трансформатор  
стр. 485



Тиристор  
стр. 487

# Круглые каналные вентиляторы

## K/KV 150/160



K 160

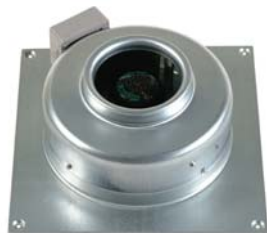

KV 160

- Возможность регулирования скорости
- Встроенные термоконтакты
- Установка в любом положении
- Не требуют обслуживания и надежны в работе

Вентиляторы серии K предназначены для установки непосредственно в воздуховодах, тогда как вентиляторы серии KV предназначены для крепления на стену.

Рабочие лопасти вентиляторов загнуты назад. Используются двигатели с внешним ротором. Быстроразъемный хомут FK облегчает монтаж и демонтаж, а также предотвращает передачу вибрации на воздуховод. Скорость вентиляторов можно регулировать с помощью бесступенчатого тиристора или 5-ти ступенчатого трансформатора.

Обе модели снабжены встроенными термоконтактами с автоматическим перезапуском для защиты электродвигателя от перегрева. Корпус изготовлен из оцинкованной листовой стали.

Также выпускаются модели вентиляторов с присоединительным диаметром 150 мм.

		K/KV 160 M	K/KV 160 XL
Напряжение/Частота	V/50 Гц	230	230
Фазность	~	1	1
Потребляемая мощность	Вт	76	108
Ток	А	0,33	0,47
Макс. расход воздуха	м <sup>3</sup> /с (м <sup>3</sup> м/час)	0,13 (450)	0,2 (705)
Частота вращения	мин <sup>-1</sup>	2395	2610
Макс. температура перемещаемого воздуха	°С	70	70
Макс. темп. перемещаемого воздуха при регулировании	°С	70	70
Уровень звукового давления на расстоянии 3 м	дБ(А)	43	52
Вес	кг	3	4,5
Класс изоляции двигателя		B	B
Класс защиты двигателя		IP 44	IP 44
Емкость конденсатора	мкф	2	3
Тип термозащиты		Автоматическая	Автоматическая
Регулятор скорости, пятиступенчатый	Трансформатор	RE 1,5	RE 1,5
Регулятор 5-ст., высокая/низкая скорость	Трансформатор	REU 1,5	REU 1,5
Регулятор скорости, бесшаговый	Тиристор	MTY 1,0 AU	MTY 1,0 AU
Схема подключения, стр. 11-13		2	2

## Принадлежности



МК стр. 509

FK стр. 509

SG стр. 510

VK стр. 511

IGK стр. 513

RSK стр. 512

LDC стр. 514

FFR стр. 516

CB стр. 521

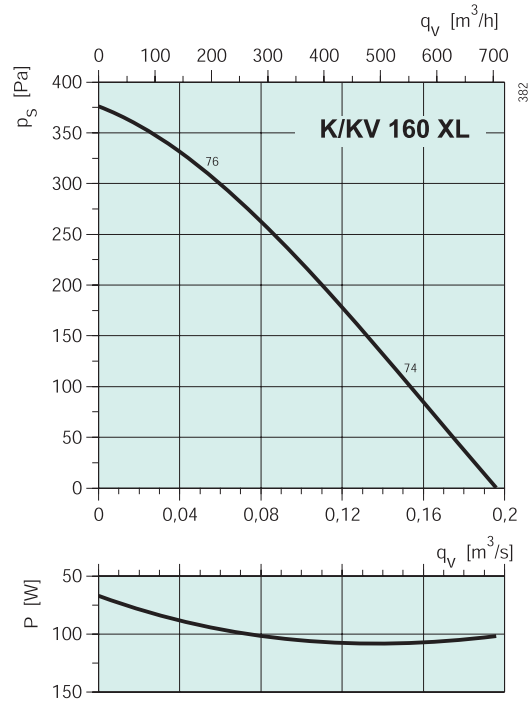
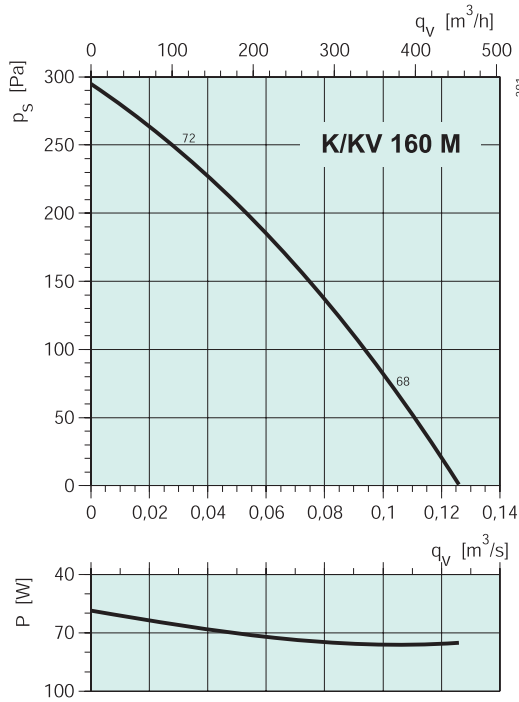

## K/KV 160 M

	Гц	Октавные полосы частот, Гц								
		Общ.	63	125	250	500	1k	2k	4k	8k
L <sub>WA</sub> Канал	дБ(А)	68	57	56	63	62	59	56	52	41
L <sub>WA</sub> к окружению	дБ(А)	50	26	34	30	40	45	47	36	26
с LDC 160-900										
L <sub>WA</sub> Канал	дБ(А)	58	57	48	47	35	23	9	15	20

Условия испытаний: q<sub>v</sub> = 0,10 м<sup>3</sup>/с, P<sub>s</sub> = 79 Па

## K 160 M/XL

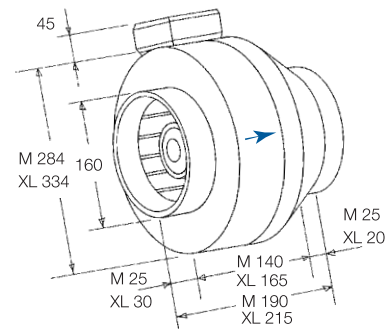

## K/KV 160 XL

	Гц	Октавные полосы частот, Гц								
		Общ.	63	125	250	500	1k	2k	4k	8k
L <sub>WA</sub> Канал	дБ(А)	74	52	60	67	71	65	62	60	50
L <sub>WA</sub> к окружению	дБ(А)	59	29	38	37	56	55	49	47	37
с LDC 160-900										
L <sub>WA</sub> Канал	дБ(А)	57	52	52	51	44	29	15	23	29

Условия испытаний: q<sub>v</sub> = 0,15 м<sup>3</sup>/с, P<sub>s</sub> = 97 Па

## KV 160 M/XL

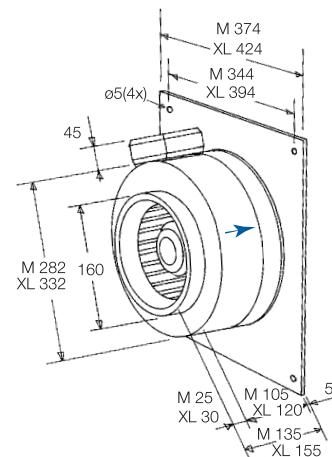

## Электрические принадлежности



Трансформатор  
стр. 485



Тиристор  
стр. 487

# Круглые каналные вентиляторы

## K/KV 200



K 200

KV 200

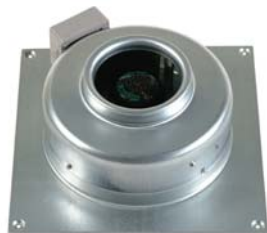

- Возможность регулирования скорости
- Встроенные термодатчики
- Установка в любом положении
- Не требуют обслуживания и надежны в работе

Вентиляторы серии K предназначены для установки непосредственно в воздуховодах, тогда как вентиляторы серии KV предназначены для крепления на стену.

Рабочие лопасти вентиляторов загнуты назад. Используются двигатели с внешним ротором. Быстроразъемный хомут FK облегчает монтаж и демонтаж, а также предотвращает передачу вибрации на воздуховод. Скорость вентиляторов можно регулировать с помощью бесступенчатого тиристора или 5-ти ступенчатого трансформатора.

Обе модели снабжены встроенными термодатчиками с автоматическим перезапуском для защиты электродвигателя от перегрева. Корпус изготовлен из оцинкованной листовой стали.

		K/KV 200 M	K/KV 200 L
Напряжение/Частота	V/50 Гц	230	230
Фазность	~	1	1
Потребляемая мощность	Вт	109	180
Ток	А	0,47	0,83
Макс. расход воздуха	м³/с (м³/час)	0,22 (775)	0,26 (955)
Частота вращения	мин⁻¹	2575	2645
Макс. температура перемещаемого воздуха	°С	70	65
Макс. темп. перемещаемого воздуха при регулировании	°С	70	65
Уровень звукового давления на расстоянии 3 м	дБ(А)	50	51
Вес	кг	5	5
Класс изоляции двигателя		B	B
Класс защиты двигателя		IP 44	IP 44
Емкость конденсатора	мкф	3	4
Тип термозащиты		Автоматическая	Автоматическая
Регулятор скорости, пятиступенчатый	Трансформатор	RE 1,5	RE 1,5
Регулятор 5-ст., высокая/низкая скорость	Трансформатор	REU 1,5	REU 1,5
Регулятор скорости, бесшаговый	Тиристор	MTY 1AU	MTY 1AU
Схема подключения, стр. 11-13		2	2

## Принадлежности



МК стр. 509

FK стр. 509

SG стр. 510

VK стр. 511

IGK стр. 513

RSK стр. 512

LDC стр. 514

FFR стр. 516

CB стр. 521

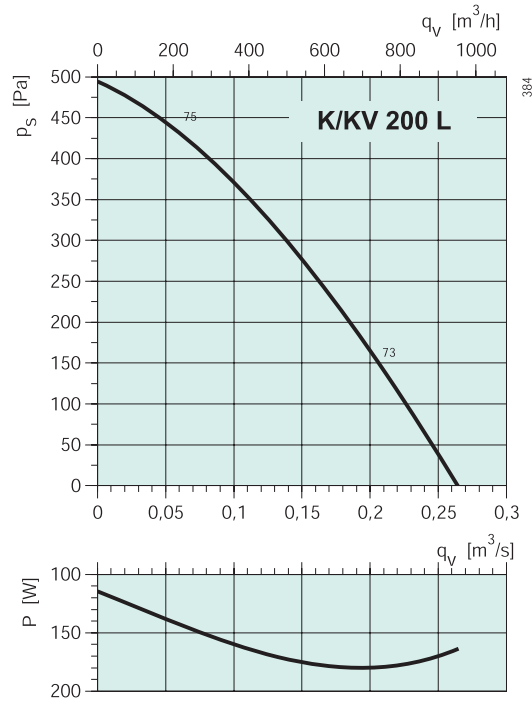
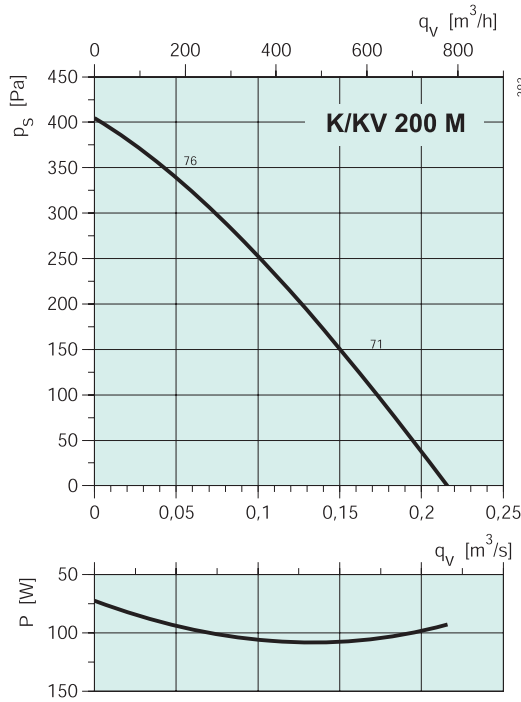

## K/KV 200 M

Октавные полосы частот, Гц

	Гц	Общ.	63	125	250	500	1k	2k	4k	8k
$L_{WA}$ Канал	дБ(A)	71	54	58	64	66	63	62	58	47
$L_{WA}$ к окружению	дБ(A)	57	25	34	31	47	56	44	40	29
с LDC 200-900										
$L_{WA}$ Канал	дБ(A)	57	54	51	51	42	32	18	27	27

Условия испытаний:  $q_v = 0,176 m^3/s$ ,  $P_s = 93 Pa$

## K/KV 200 L

Октавные полосы частот, Гц

	Гц	Общ.	63	125	250	500	1k	2k	4k	8k
$L_{WA}$ Канал	дБ(A)	73	56	59	67	67	66	64	60	53
$L_{WA}$ к окружению	дБ(A)	58	41	37	43	48	56	48	43	36
с LDC 200-900										
$L_{WA}$ Канал	дБ(A)	59	56	52	54	43	35	20	29	33

Условия испытаний:  $q_v = 0,21 m^3/s$ ,  $P_s = 126 Pa$

## K 200 M/L

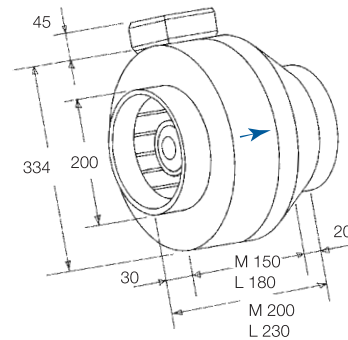

## KV 200 M/L

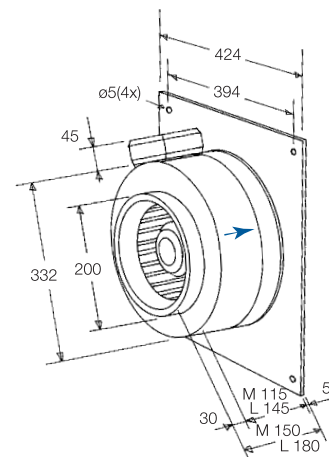

## Электрические принадлежности



Трансформатор  
стр. 485



Тиристор  
стр. 487

# Круглые канальные вентиляторы

## K/KV 250



K 250

KV 250

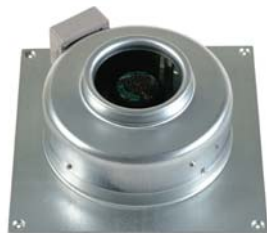

- Возможность регулирования скорости
- Встроенные термоконтакты
- Установка в любом положении
- Не требуют обслуживания и надежны в работе

Вентиляторы серии K предназначены для установки непосредственно в воздуховодах, тогда как вентиляторы серии KV предназначены для крепления на стену.

Рабочие лопасти вентиляторов загнуты назад. Используются двигатели с внешним ротором. Быстроразъемный хомут FK облегчает монтаж и демонтаж, а также предотвращает передачу вибрации на воздуховод. Скорость вентиляторов можно регулировать с помощью бесступенчатого тиристора или 5-ти ступенчатого трансформатора.

Обе модели снабжены встроенными термоконтактами с автоматическим перезапуском для защиты электродвигателя от перегрева. Корпус изготовлен из оцинкованной листовой стали.

		K/KV 250 M	K/KV 250 L
Напряжение/Частота	V/50 Гц	230	230
Фазность	~	1	1
Потребляемая мощность	Вт	105	180
Ток	А	0,46	0,84
Макс. расход воздуха	м <sup>3</sup> /с (м <sup>3</sup> /час)	0,22 (800)	0,28 (1005)
Частота вращения	мин <sup>-1</sup>	2585	2645
Макс. температура перемещаемого воздуха	°С	70	70
Макс. темп. перемещаемого воздуха при регулировании	°С	70	70
Уровень звукового давления на расстоянии 3 м	дБ(А)	43	46
Вес	кг	5	5
Класс изоляции двигателя		B	B
Класс защиты двигателя		IP 44	IP 44
Емкость конденсатора	мкф	3	4
Тип термозащиты		Автоматическая	Автоматическая
Регулятор скорости, пятиступенчатый	Трансформатор	RE 1,5	RE 1,5
Регулятор 5-ст., высокая/низкая скорость	Трансформатор	REU 1,5	REU 1,5
Регулятор скорости, бесшаговый	Тиристор	MTY 1AU	MTY 1AU
Схема подключения, стр. 11-13		2	2

## Принадлежности



MK стр. 509

FK стр. 509

SG стр. 510

VK стр. 511

RSK стр. 512

LDC стр. 514

FFR стр. 516

CB стр. 521

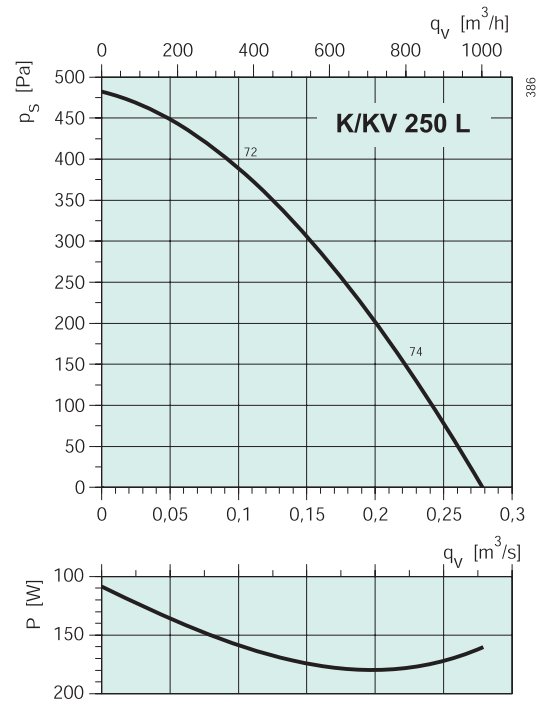
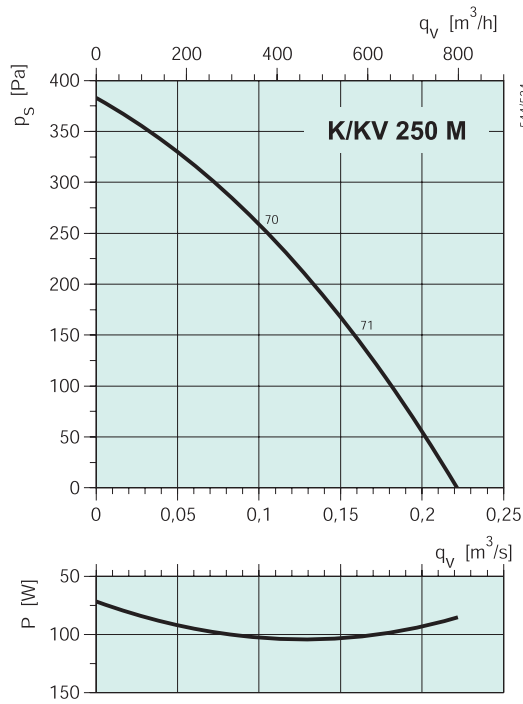

## K/KV 250 M

		Октавные полосы частот, Гц									
		Гц	Общ.	63	125	250	500	1k	2k	4k	8k
$L_{wA}$ Канал	дБ(A)	71	47	56	64	63	64	66	59	49	
$L_{wA}$ к окружению	дБ(A)	50	30	33	31	42	44	46	39	31	
с LDC 250-900											
$L_{wA}$ Канал	дБ(A)	56	47	50	53	42	37	27	34	30	

Условия испытаний:  $q_v = 0,167 \text{ м}^3/\text{с}$ ,  $P_s = 130 \text{ Па}$

## K/KV 250 L

		Октавные полосы частот, Гц									
		Гц	Общ.	63	125	250	500	1k	2k	4k	8k
$L_{wA}$ Канал	дБ(A)	74	54	60	67	66	67	67	63	55	
$L_{wA}$ к окружению	дБ(A)	53	39	32	35	46	49	48	44	32	
с LDC 250-900											
$L_{wA}$ Канал	дБ(A)	60	54	54	56	45	40	28	38	36	

Условия испытаний:  $q_v = 0,238 \text{ м}^3/\text{с}$ ,  $P_s = 106 \text{ Па}$

## K 250 M/L

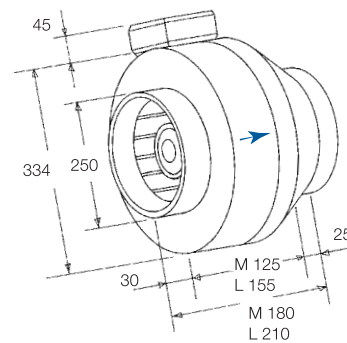

## KV 250 M/L

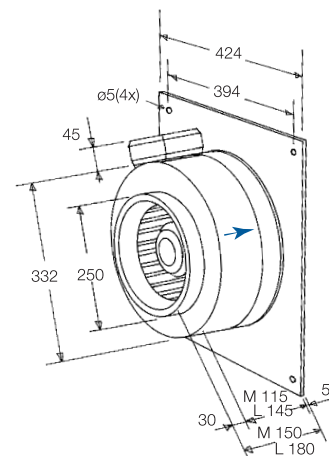

## Электрические принадлежности



Трансформатор  
стр. 485



Тиристор  
стр. 487

# Круглые канальные вентиляторы

## К/KV 315



К 315

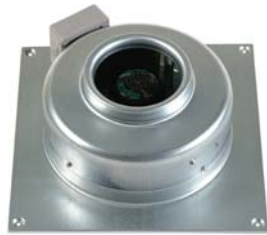

KV 315

- Возможность регулирования скорости
- Встроенные термоконтакты
- Установка в любом положении
- Не требуют обслуживания и надежны в работе

Вентиляторы серии К предназначены для установки непосредственно в воздуховодах, тогда как вентиляторы серии KV предназначены для крепления на стену.

Рабочие лопасти вентиляторов загнуты назад. Используются двигатели с внешним ротором. Быстроразъемный хомут FK облегчает монтаж и демонтаж, а также предотвращает передачу вибрации на воздуховод. Скорость вентиляторов можно регулировать с помощью бесступенчатого тиристора или 5-ти ступенчатого трансформатора.

Обе модели снабжены встроенными термоконтактами с автоматическим перезапуском для защиты электродвигателя от перегрева. Корпус изготовлен из оцинкованной листовой стали.

		К/KV 315 M	К/KV 315 L
Напряжение/Частота	В/50 Гц	230	230
Фазность	~	1	1
Потребляемая мощность	Вт	215	320
Ток	А	0,94	1,39
Макс. расход воздуха	м³/с (м³/час)	0,37 (1340)	0,46 (1660)
Частота вращения	мин <sup>-1</sup>	2535	2360
Макс. температура перемещаемого воздуха	°С	55	45
Макс. темп. перемещаемого воздуха при регулировании	°С	55	45
Уровень звукового давления на расстоянии 3 м	дБ(А)	47	49
Вес	кг	7	9
Класс изоляции двигателя		В	В
Класс защиты двигателя		IP 44	IP 44
Емкость конденсатора	мкф	5	8
Тип термозащиты		Автоматическая	Автоматическая
Регулятор скорости, пятиступенчатый	Трансформатор	RE 1,5	RE 1,5
Регулятор 5-ст., высокая/низкая скорость	Трансформатор	REU 1,5	REU 1,5
Регулятор скорости, бесшаговый	Тиристор	MTY 2AU	MTY 2AU
Схема подключения, стр. 11-13		2	2

## Принадлежности



МК стр. 509

FK стр. 509

SG стр. 510

VK стр. 511

RSK стр. 512

LDC стр. 514

FFR стр. 516

CB стр. 521

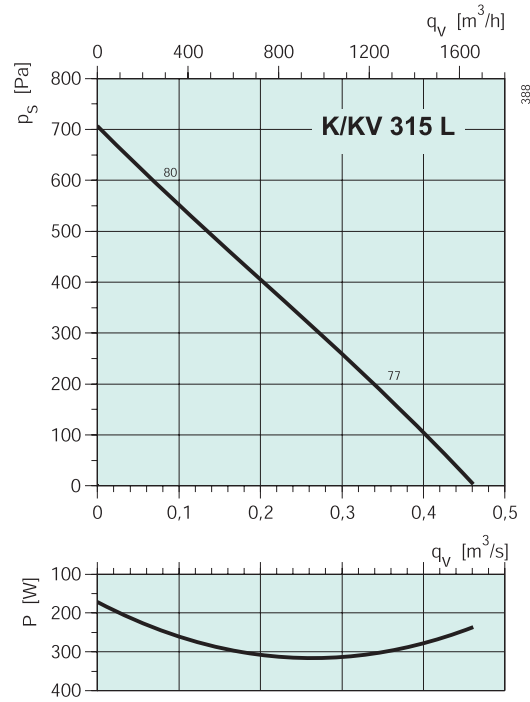
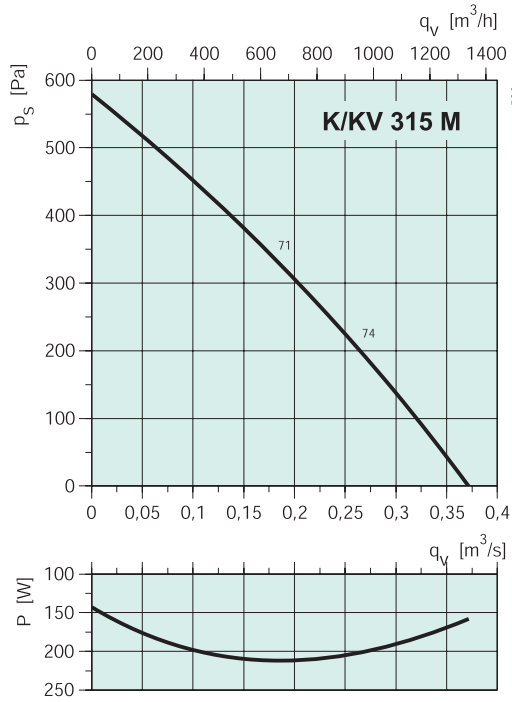

## K/KV 315 M

Октавные полосы частот, Гц

	Гц	Общ.	63	125	250	500	1k	2k	4k	8k
$L_{wA}$ Канал	дБ(A)	74	51	54	62	61	68	69	66	63
$L_{wA}$ к окружению	дБ(A)	54	35	24	30	37	50	50	47	38
с LDC 315-900										
$L_{wA}$ Канал	дБ(A)	57	51	49	53	43	45	37	46	45

Условия испытаний:  $q_v = 0,284 m^3/c$ ,  $P_s = 147$  Па

## K/KV 315 L

Октавные полосы частот, Гц

	Гц	Общ.	63	125	250	500	1k	2k	4k	8k
$L_{wA}$ Канал	дБ(A)	77	56	59	67	67	71	72	68	66
$L_{wA}$ к окружению	дБ(A)	56	35	24	34	46	50	53	48	41
с LDC 315-900										
$L_{wA}$ Канал	дБ(A)	62	56	54	58	49	48	40	48	48

Условия испытаний:  $q_v = 0,384 m^3/c$ ,  $P_s = 139$  Па

## K 315 M/L

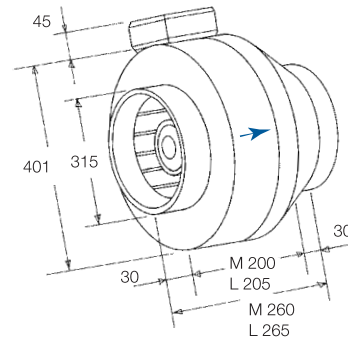

## KV 315 M/L

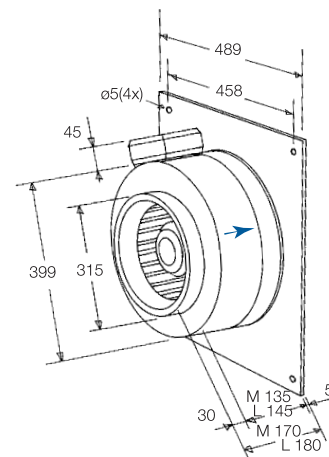

## Электрические принадлежности



Трансформатор  
стр. 485



Тиристор  
стр. 487